

# TTU 2 E ST

Distributeur de papier hygiénique ergonomique  
N° d'art. 1423565

**OPHARDT HYGIENE-TECHNIK GmbH**  
Lindenau 27 | 47661 Issum | Allemagne  
Tel.: +49 (0) 28 35 18-10 | Fax +49 (0) 28 35 18-77  
planer@ophardt.com | www.ophardt.com

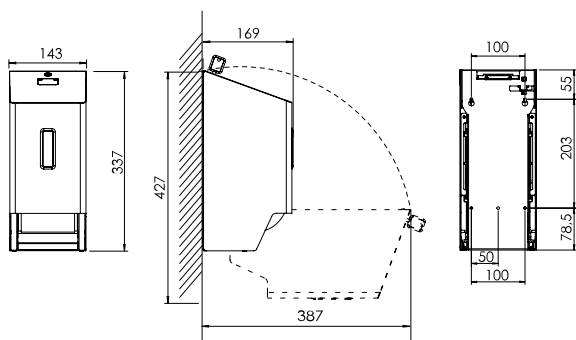

Maße in mm - Dimensions in mm



## Références

aéroports, gares, écoles, écoles maternelles, hôtels, restaurants, cuisine commerciale, agro-alimentaire, Prisons, foires commerciales, centres de congrès, centres commerciaux, centres de fitness et de sport, industrie, laboratoires, administrations

## Exemples d'utilisation

toilettes

## Spécifications techniques

|  |  |
|--|--|
| Corps:                                     | Acier inoxydable, rectifié avec revêtement anti-empreintes digitales (Steel Touch)   |
| Volume de remplissage (papier hygiénique): | 2 rouleaux standard (diamètre max. du rouleau 120 mm)  |
| avec/sans fenêtre de visualisation:        | avec fenêtre de visualisation  |
| Serrure:                                   | Serrure anti-vandalisme SanTRAL, plastique   |
| Montage:                                   | Montage mural avec 4 vis et chevilles  |
| Nettoyage:                                 | Désinfection manuelle par essuyage, ne passe pas au lave-vaisselle, n'est pas autoclavable   |
| Garantie:                                  | 5 ans  |
| Poids net:                                 | 2,71 kg  |
| Dimensions (L x H x P) en mm:              | 143x337x169  |
| Remarque:                                  | Avant d'utiliser de nouveaux produits, veuillez toujours vérifier la compatibilité du produit et du système de distribution afin d'en assurer le bon fonctionnement. |

## Accessoires compatibles

Kit SR TTU 2

Kit de modernisation intelligent pour les distributeurs de papier toilette TTU 2 N° d'art. 1423657

Voir les autres accessoires dans notre catalogue de produits en ligne.